

PRODUCT INFO

BACK-ROLLER PLUS

Hinterradtaschen (Paar) mit Rollverschluss und QL2.1-System



- Hilfsverschluss mit Gurtband und Steckschnalle, D-Ring
- Rollverschluss
- Steckschließen zur Fixierung des Rollverschlusses nach oben oder zur Befestigung des Schultertragegurtes
- Beidseitige Reflektoren aus „3M Scotchlite Reflexmaterial“
- Schultertragegurt mit Patte, zum Komprimieren der Tasche



- Griff zum Einhängen und Auslösen des Quick-Lock2.1-Systems
- Selbsttätig schließende QL2.1-Haken in der Größe 16 mm
- Austauschbare Hakeneinsätze in den Größen 8, 10 und 12 mm mit Anti-Scratch-Funktion

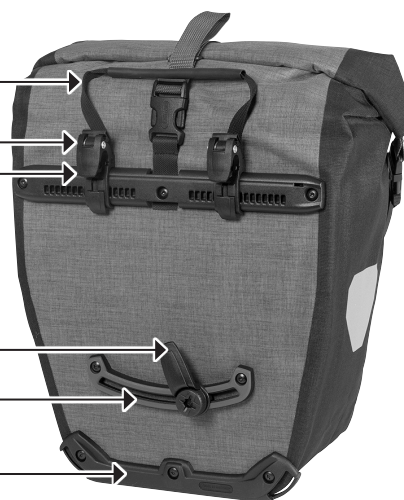

- Verschiebbarer und drehbarer Arretierungshaken (15° Schritte) mit Anti-Scratch-Funktion
- Hakenschiene aus Zwei-Komponenten-Kunststoff mit Anti-Scratch-Funktion
- Kantenschutz mit Schlitz für Tragesystem

Höhe/cm	Breite/cm	Tiefe/cm	Vol./L	Gew./g
42	23/32	17	40 (Paar)	1680 (Paar)

SPEZIFIKATIONEN:

- + Klassische Hinterradtasche (Paar) mit Rollverschluss
- + PU-beschichtetes Cordura
- + Mit Quick-Lock2.1 Aufhängesystem für Gepäckträger bis 16 mm Rohrdurchmesser
- + 20 mm Haken separat als Zubehör erhältlich (z.B. für E-Bikes)
- + Reduzierstücke für Rohrdurchmesser 8, 10 und 12 mm mit Anti-Scratch-Funktion zum Schutz des Gepäckträgers liegen bei
- + Obere QL-Haken und unterer Schiebehaken ohne Werkzeug einstellbar
- + Untere Hakenschiene mit Anti-Scratch-Funktion zum Schutz des Gepäckträgers
- + Mit integrierter Innentasche und Schultergurt
- + Durch symmetrische Form rechts oder links verwendbar
- + Leuchtstarke Reflektoren aus „3M Scotchlite Reflexmaterial“
- + Gleichzeitige Verwendung mit ORTLIEB Travel-Biker möglich
- + Kombinierbar mit dem ORTLIEB Rack-Pack 24 L oder 31 L auf dem Gepäckträger
- + Innen leicht zu reinigen

Lieferumfang: Taschenpaar mit 2 Tragegurten (Länge ca. 75 cm)

Separat erhältliches Zubehör: Packing Cubes/Commuter Insert for Panniers, Carrying System Bike Pannier, Anti-Theft-Device (E125), Outer Pocket 1,8 L, Mesh-Pocket, Bottle-Cage, QL2.1 Haken 18 mm & 20 mm

Achtung: Die maximale Zuladung pro Einzeltasche bzw. Gepäckträgerseite beträgt 9 kg. Unabhängig davon ist die zulässige Beladung des Gepäckträgers zu beachten. Dieser Hinweis ist normalerweise direkt am Gepäckträger angebracht. Die erlaubte Zuladung von Gepäckträgern kann unterschiedlich sein. Diese Obergrenze darf nicht überschritten werden. Es ist ratsam das Gewicht der beladenen Taschen vor Fahrtantritt mit einer Waage zu ermitteln und gegebenenfalls die Ausrüstung entsprechend zu reduzieren. Das gilt sowohl für Hinterrad- als auch für Vorderradgepäckträger oder Lowrider, die an der Gabel des Fahrrades befestigt werden. Zu beachten ist auch, dass sich durch die Verwendung von Radtaschen das Fahrverhalten des Rades entscheidend verändern kann.

Achtung: Da Abnutzungserscheinungen nicht auszuschließen sind, empfehlen wir, alle Kontaktstellen zwischen Taschen-Halterungssystem und Gepäckträger bzw. Fahrradrahmen mittels Lackschutzfolie zu schützen.

Hinweis: Zur Erreichung des Schutzgrades IP64 (6=staubdicht, 4=spritzwassergeschützt aus allen Richtungen) muss der Verschluss 3-4x eingerollt und nach unten abgespannt werden.